



Vonkvrije kettingtakels / Spark proof manual chain hoists (ATEX ZONE 2)

**Eigenschappen**

- » Geschikt voor omgeving waar vocht, stof of gasexplosiegevaar een rol speelt.
- » Fijn geslepen assen, nestenwiel met fijn geslepen passingen.
- » Remsysteem met stalen beveiligingsplaat.
- » Lagere in het nestenwiel voor geleiding.
- » Asbestvrije remschrijven.
- » Ratelschrijf met dubbel ratelpallen.
- » Met RVS handketting.
- » Met verzinkte last ketting.
- » Goed toegankelijk voor zelden voorkomende reparaties.
- » Veilig om te gebruiken in ATEX zone 2. Certificaat op aanvraag.

**Features**

- » Suitable for potentially dangerous and explosive environments.
- » Precision machined and highly finished shafts, sprocket and bearing housings.
- » Brake system with steel protected shield.
- » Roller bearing inside the chain sprocket is supporting the load shaft.
- » Asbestos-free brake lining.
- » Ratchet disc with double ratchet pawls.
- » With stainless steel hand chain.
- » With galvanized load chain.
- » Well accessible for rarely occurring maintenance.
- » Safe to be used in ATEX zone 2. Certificate upon request.

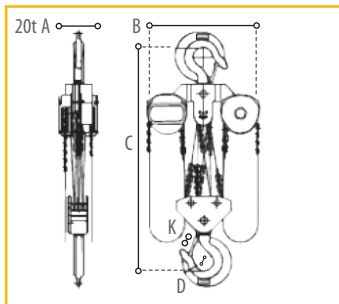
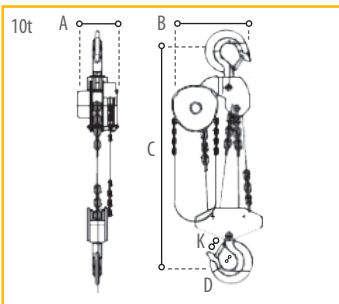
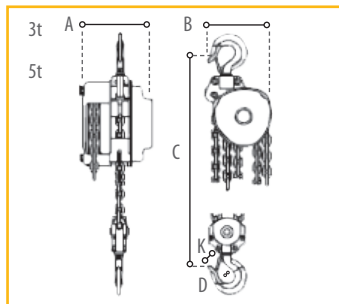
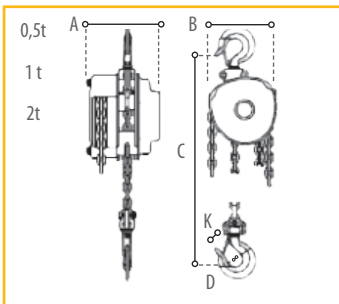

**Atex code 2**

CE II 3 G C Tx / II 3D C Tx  
 1 2 3 4 5 6 7

1) CE-mark.  
 2) Explosive protection mark.  
 3) Group 2, suitable for non-mining use.  
 4) Category 3, suitable for use in zone 2.  
 5) Suitable for the use in gas and dust atmospheres.  
 6) Safety protection according to EN 13463-5.  
 7) Tx, max. surface temperature depends on the ambient temperature.

**Bestelwijze / How to order**

Model	Hijshoogte Hoisting height
DC.O. 066 . 005 . 03	
Capaciteit Capacity	

Specificaties / Specifications							
WLL (ton)	0.5	1	2	3	5	10	20
Test load / Test load (kN)	7.5	15	30	45	62.5	125	250
Inspanning voor max lading / Force for max load (N)	221	304	343	410	414	414	828
Parten van hijsketting / Chain falls of load chain	1	1	1	2	2	4	8
Hijsketting / Load chain (Ømm)	6	6	8	8	10	10	10
Netto gewicht / Net weight (kg)	8,5	11	18	27	42	83	193
Afmetingen / Measurements	22.5x18.5x13.7	25.5x20.5x14.7	33x25.5x16.2	36x27x16.2	43x34x19.2	50x41x21	64x38x64
Extra gewicht / Extra weight (kg/m)	1.7	1.7	2.3	3.7	5.6	9.7	19.4
Afmetingen / Dimensions (mm)							
Model (WLL)	0.5	1	2	3	5	10	20
A	113	126	141	141	163	163	191
B	125	147	183	183	215	404,5	595
C	255	306	368	486	616	750	1000
D	36	40	45	58	64	85	110
E	30	34	38	48	52	64	85



**CE** Palans manuels à chaîne anti-étincelles / Funkenfreie Stirnradflaschenzüge (ATEX ZONE 2)

**Caractéristiques**

- » Convient pour un environnement où l'humidité, la poussière ou le danger d'explosion jouent un rôle.
- » Axes taillés avec précision, pignon avec boîtiers de roulement taillés avec précision.
- » Système de freinage avec plaque de protection en acier.
- » Pignon équipé de roulements pour guidage.
- » Disques de frein sans amiante.
- » Disque à cliquet avec doubles cliquets.
- » Avec chaîne en acier inoxydable.
- » Avec chaîne de charge galvanisée.
- » Bien accessible pour des réparations rares.
- » Utilisation sûre dans ATEX zone 2. Certificat sur demande.

**Eigenschaften**

- » Geeignet für potenziell gefährliche und explosive Umgebungen.
- » Präzisionsgefertigte Achsen, Kettenräder und Lagergehäuse.
- » Bremssystem mit Schutzplatte aus Stahl.
- » Kugellager im Kettenrad lagert die Lastachse
- » Asbestfreier Bremsbelag.
- » Ratschenscheibe mit doppelten Sperrklinken.
- » Mit Edelstahl Handkette.
- » Mit verzinkter Lastkette.
- » Gut zugänglich für seltenes reparieren.
- » Geeignet für ATEX Zone 2. Zertifikat auf Anfrage.

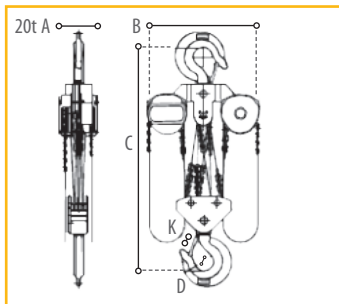
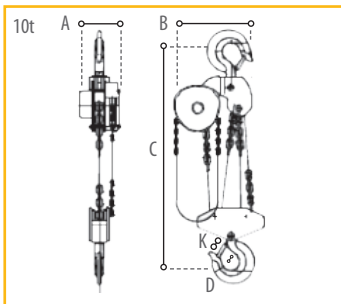
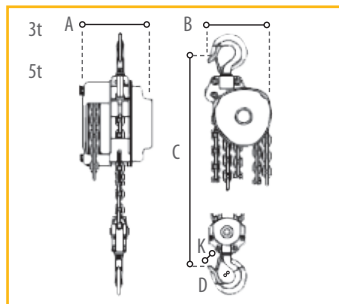
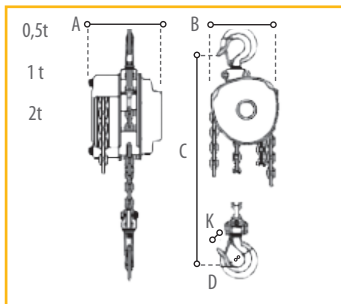

**Atex code 2**

CE II 3 G C Tx / II 3D C Tx

1) CE-mark.  
 2) Explosive protection mark.  
 3) Group 2, suitable for non-mining use.  
 4) Category 3, suitable for use in zone 2.  
 5) Suitable for the use in gas and dust atmospheres.  
 6) Safety protection according to EN 13463-5.  
 7) Tx, max. surface temperature depends on the ambient temperature.

**How to order**

Modèle / Modell: DC.O. 066 . 005 . 03

Hauteur / Hubhöhe: 03

Capacité / Kapazität: 005

Spécifications / Spezifikationen							
WLL (ton)	0.5	1	2	3	5	10	20
Charge de test / Testbelastung (kN)	7.5	15	30	45	62.5	125	250
Effort pour chargement max / Kraft für max Last (N)	221	304	343	410	414	414	828
Parties de la chaîne de levage / Kettenfalle Lastkette	1	1	1	2	2	4	8
Chaîne / Kette (Ømm)	6	6	8	8	10	10	10
Poids net / Netto Gewicht (kg)	8,5	11	18	27	42	83	193
Dimensions / Abmessungen	22.5x18.5x13.7	25.5x20.5x14.7	33x25.5x16.2	36x27x16.2	43x34x19.2	50x41x21	64x38x64
Poids extra / Zusatzgewicht (kg/m)	1.7	1.7	2.3	3.7	5.6	9.7	19.4
Dimensions / Abmessungen (mm)							
Modèle / Modell (WLL)	0.5	1	2	3	5	10	20
A	113	126	141	141	163	163	191
B	125	147	183	183	215	404,5	595
C	255	306	368	486	616	750	1000
D	36	40	45	58	64	85	110
E	30	34	38	48	52	64	85