

HPT-X

Wegende handpalletwagen

Technische specificaties



MATTRAL



- **Robuuste constructie**
- **Geavanceerde mobiele weegfunctionaliteit**
- **Snelle levertijden**
- **0.1% van de opgenomen last**
- **Ingebouwde 7.4Vdc/4Ah oplaadbare Li-ion batterij**
- **Printer optioneel verkrijgbaar**

De HPT-X is een robuuste, eenvoudige handpallettruck met geïntegreerd weegstelsel die het mobiel vervoer van gepalletiseerde goederen in logistieke magazijnen of productielocaties een stap dichterbij brengt.

Gewichten van inkomende goederen controleren?
Nauwkeurige verzendgewichten bepalen?
Optimaliseer uw intern transport door tijd, ruimte en kosten te besparen met de HPT-X, de slimme keuze in mobiel vervoer.

HPT-X

Wegende handpalletwagen

Technische specificaties



MATTRAL

Algemeen

Capaciteit	2.000 kg
Schaaldeel	0,5 kg
Tolerantie	0,1% van de opgenomen last
Display	LED, hoogte 45 mm
Toetspaneel	6 functietoetsen, standby aan/uit aan/uit knop
Afdichting	krachtopnemers en bekabeling IP67, indicator IP65
Batterij	7.4VDC/4Ah Li-ion
Oplader	230 Volt
Autonomie	30 uur, indicatie lage batterijspanning
Stuurwielen	rubber
Lastwielen	polyurethaan, tandem
Kleur	geel/zwart, epoxy lak
Gewicht	110 kg

Standaard functies

- Automatische en handmatige nulpuntcorrectie
- Bruto/netto weging (tarra)
- Optelfunctie met volgnummer
- Aan/uit knop
- Automatisch uitschakelen
- Stukstellen

Afmetingen (in mm)

A	Vorklengte	1150
B	Vorkbreedte	180
C	Vorkhoogte (min)	90
D	Vorkhoogte (max)	210
	Hefhoogte	120
E	Breedte over de vorken	555
F	Hoogte top indicator	+/-760

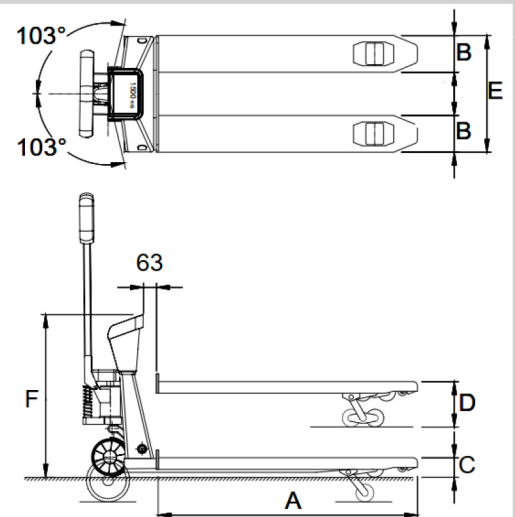

Opties

- Printer (beschikbaar vanaf Q1 2022)